



HRK-SSG

Těsnění kabelů a potrubí se segmentovými prstenci

Montážní návod

1 Kontrola rozměrů

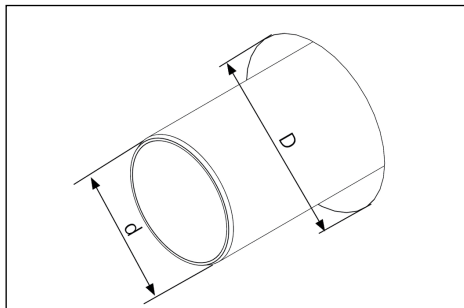

Pažnici/jádrový vrt zbavte nerovností a nečistot.
Očistěte procházející kabel nebo potrubí.
Zkontrolujte rozměry pažnice/jádrového vrtu
a procházejících kabelů nebo potrubí.

2 Odstranění segmentových kroužků

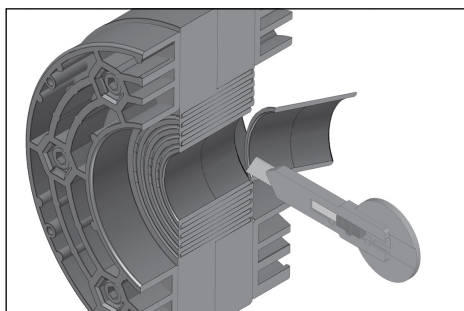

Rozevřete těsnění, ostrým nožem nařízněte jednotlivé segmentové prstence a odtrhněte je. Tento proces opakujte, dokud na segmentu nebude viditelné označení odpovídající průměru kabelu nebo potrubí.

Upozornění:

Segmentové prstence musí být odstraněny beze zbytku.
V případě odstranění většího počtu segmentů než je předepsáno ztrácí těsnění svoje těsnicí vlastnosti.

Detail

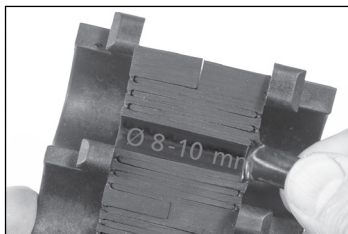

Průměry procházejících médií jsou na jednotlivých segmentech označeny.

3 Použití mazacího prostředku

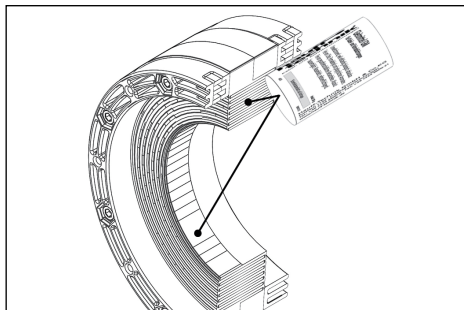

Mazacím prostředkem GM namažte místa řezů těsnění, aby při jeho uzavření segmentové prstence správně zapadly do sebe. Namažte také vnitřní plochy těsnění pro jednodušší instalaci.

Upozornění:

Nepoužívejte mazací prostředek GM na vnější stranu těsnění!
Vnější strana těsnění musí být bez nečistot a mastnoty.

Důrazně upozorňujeme na to, že při odchýlení se od údajů v návodu na montáž a při neodborném použití našich výrobků jakož jejich kombinací s cizími výrobky nepřebíráme při případných následných škodách žádné záruky.

T_a_C_e_r 2016-08



HRK-SSG

Těsnění kabelů a potrubí se segmentovými prstenci

Montážní návod

4 Zavedení těsnění

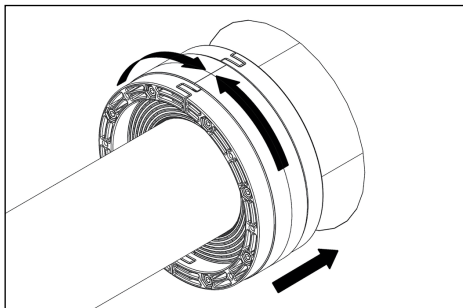

Těsnění nasadíte na procházející média a zasuňte do pažnice nebo jádrového vrtu tak, aby bylo v rovině se stěnou. Šrouby s vnitřním šestihranem musí ukazovat na stranu montáže.

Upozornění:

Segmentové prstence se nesmějí při montáži překrývat.

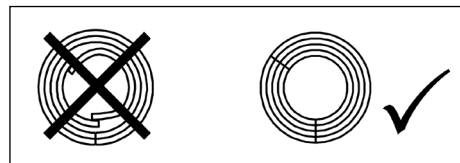

5 Zaslepení neosazených otvorů

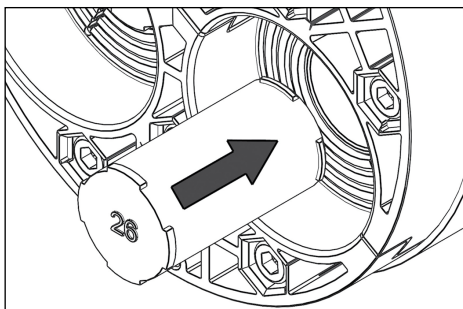

Všechny otvory těsnění HRK-SSG jsou dodávány zaslepené. Pouze v případě těsnění **HRK 150-SSG-6/10-36** a **HRK 150-SSG-3/24-54** je nutno neosazené otvory utěsnit dodávanými zásepkami.

6 Utažení

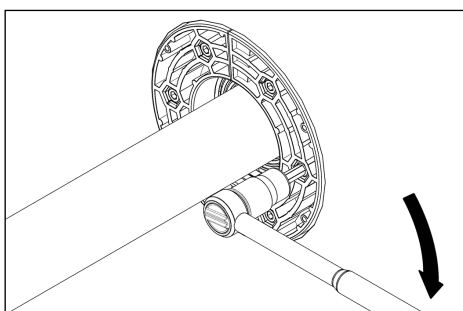

Šrouby s vnitřním šestihranem dotahujte křížem, dokud není dosaženo doporučeného utahovacího momentu (viz tabulka níže).

Objednací číslo	Počet otvorů	Vnější Ø kabelů nebo potrubí v mm	Utahovací moment
HRK 100-SSG-4/8-30	4	8-30	10 Nm
HRK 150-SSG-1/36-70	1	36-70	8 Nm
HRK 150-SSG-3/24-54	3	24-54	8 Nm
HRK 150-SSG-6/10-36	6	10-36	8 Nm
HRK 200-SSG-3/40-72	3	40-72	8 Nm

Důrazně upozorňujeme na to, že při odchýlení se od údajů v návodu na montáž a při neodborném použití našich výrobků jakož jejich kombinací s cizími výrobky nepřebíráme při případných následných škodách žádné záruky.

ř_a_c_e_r 2016-08